

## STORE 'n' CHARGE SYSTEM

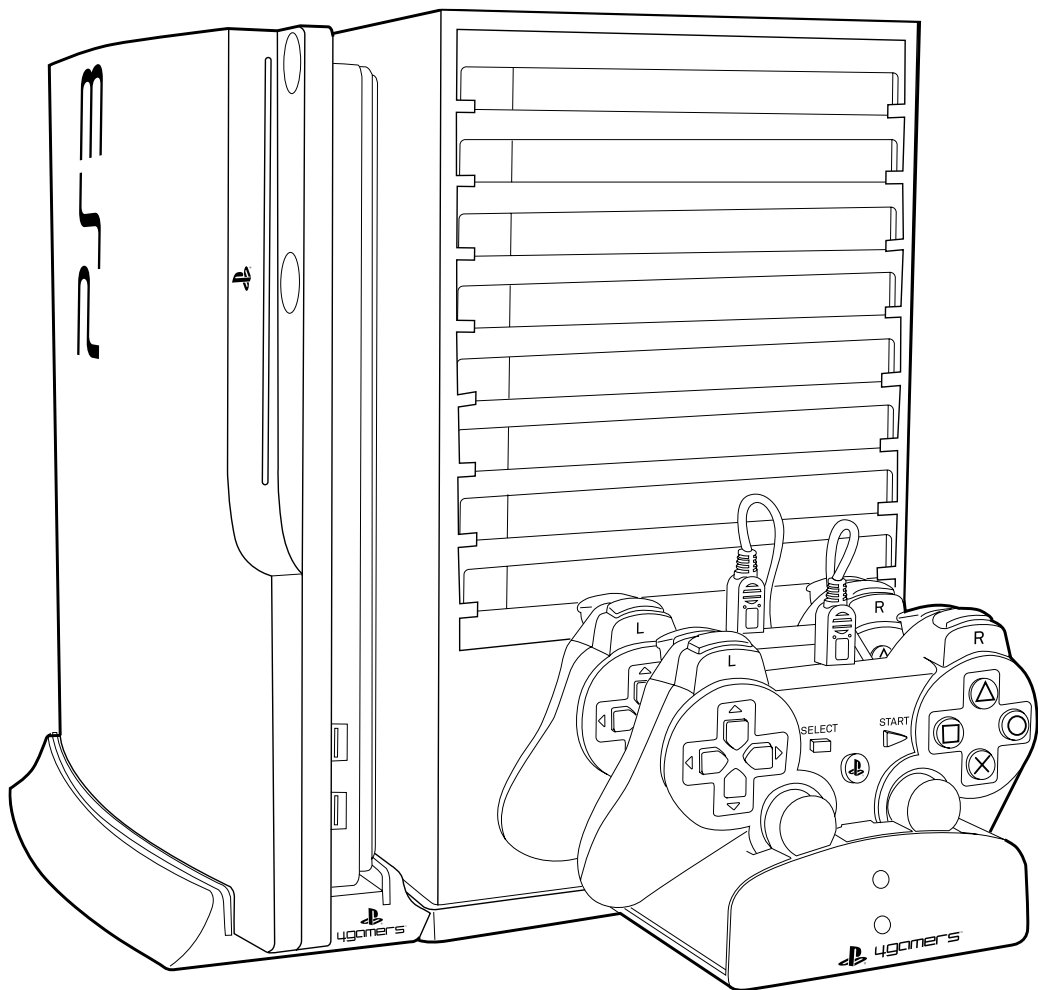

## UK: STORE 'n' CHARGE

Please keep this instruction manual for future reference. If you require any help or assistance please contact the Helpline.

### Warranty

This product is guaranteed for a period of one year from the date of purchase. During this period if there is a defect due to faulty materials or workmanship the retailer from whom you purchased it will replace it with the same or a similar model on production of your purchase receipt or proof of purchase. This guarantee does not cover defects arising from accidental damage, misuse or wear and tear, and is available only to the original purchaser of the product. This does not affect your statutory rights.

### Contents

1 x Vertical Stand  
1 x Charging Base and Game Storage Assembly  
1 x Power Supply Unit

### Game Storage Parts

1 x Top Section - 1  
1 x Bottom Section - 2  
1 x Rear Section - 3  
1 x Left Side Section - 4  
1 x Right Side Section - 5  
10 x Screws

### Tools Needed

Cross-Head Screwdriver

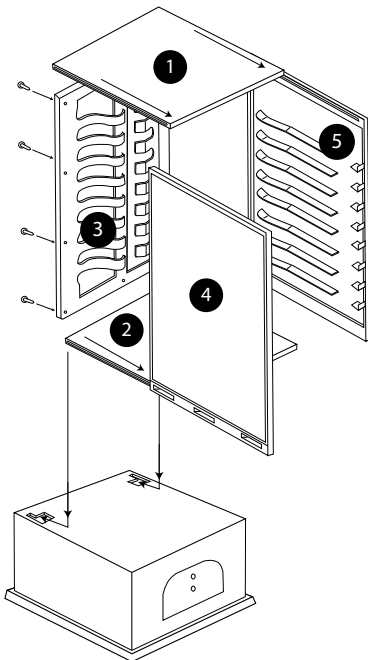

### Game Storage Assembly

- Slide the left 4 and right 5 side sections into the top 1 and bottom 2 sections as shown
- Lie the unit face down and place the rear section 3 onto the rear of the unit, secure in place using the 10 x screws
- Do not over tighten the screws
- Position the game storage assembly on top of the Charging Base and slide it backwards until it locks into place, this is a tight fit and once locked in place cannot be removed again

### Charging Base

- Plug the Power Supply Unit into the "DC IN" socket on the rear of the Charging Base
- Press the charging drawer, it will then eject outwards, gently open the drawer
- Carefully remove the charging cables from their slots in the drawer
- Place your controllers onto the drawer and plug the charging cables into their mini USB sockets
- The charging LED's will light up RED for charging and BLUE once fully charged
- Once your controllers are fully charged remove the USB charging cable from the controller

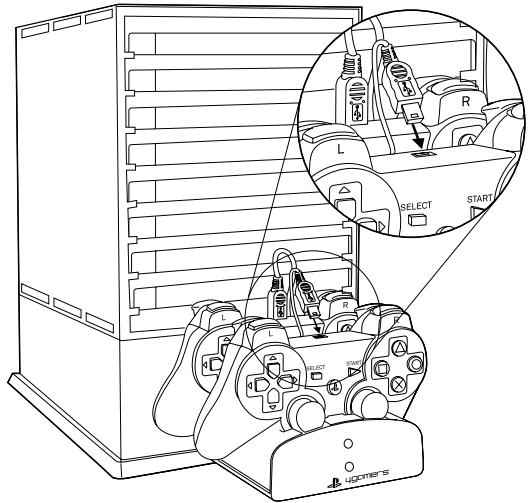

**Note:** Refer to your PS3™ System's instruction manual for further information on wireless controller charging times.

## Vertical Stand

The vertical stand allows you to store your system safely and securely in its vertical position.

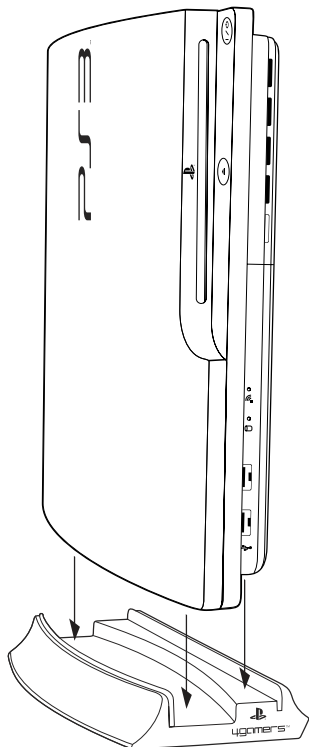

## Important Safeguards and Precautions

1. Children should always be supervised when using this product
2. This unit is for indoor use only, do not expose to dust, direct sunlight, wet weather conditions, high humidity, high temperatures or mechanical shock
3. Do not expose to splashing, dripping, rain or moisture, do not immerse in liquid
4. Do not position any cables where they would be subjected to extreme heat or flames
5. Keep all cables away from oil or sharp objects
6. Avoid any unnecessary strain of cables
7. Never carry the unit by its cables
8. The Power Supply Unit is for indoor use only
9. Do not use if the equipment or Power Supply Unit is damaged
10. Damaged Power Supplies must be discarded and replaced
11. Do not under any circumstances replace the Power Supply Unit supplied with a standard 13-amp plug
12. To reduce the risk of fire, electric shock or

personal injury, do not use the Power Supply Unit supplied with any other attachment, unit or equipment

13. Do not attempt to use the equipment with any Power Supply Unit other than the one supplied
14. During use, the Power Supply Unit may become warm. This is quite normal and there is no need for concern
15. Do not disassemble; there are no serviceable parts inside
16. For external cleaning, use a soft, clean, damp cloth only. Use of detergents may damage the cabinet finish and leak inside



## Recycling

Where you see the Crossed Out Wheelie Bin symbol it means that this product can be recycled and should not be disposed of in normal household rubbish. If in the EU, please take it to a collection point for the disposal of Waste Electrical and Electronic Equipment (WEEE) for recycling. For all other countries, please adhere to local recycling laws for electrical and electronic equipment.

The recycling and processing of Waste Electrical and Electronic Equipment will make a significant contribution towards helping protect the environment by reduced landfill waste.

## Helpline Information

The Helpline is a live one-to-one service

### Hours:

10:00am till 5:00pm, Monday to Thursday

10:00am till 4:00pm, Friday

**UK:** Tel 0870 609 1080

(All calls charged at national rate)

**Eire:** Tel +44 1204 369233

(All calls charged at international rate)

**Email:** help@4Gamers.net

**Web:** www.4Gamers.net

**Twitter:** 4GamersElite

To ensure that your call is handled quickly and effectively please ensure that you have the model number, **SPC9806** and any other relevant information regarding your product to hand when you ring.

Not recommended for children under 6 years of age.

**MADE IN CHINA**

## FR: STORE 'n' CHARGE

Tenez l'emballage et le guide d'utilisation pour les références futures.

### Garantie

Ce produit est garanti un an à compter de la date d'achat. Au cours de cette période, en cas de défaillance causée par des composants défectueux ou un défaut de construction, le revendeur à qui vous avez acheté le produit vous le remplacera par le même modèle ou un modèle similaire sur présentation du ticket de caisse ou de la preuve d'achat. Cette garantie ne couvre pas les défauts causés par des dégâts accidentels, une mauvaise utilisation ou l'usure et seul l'acheteur initial du produit peut en bénéficier. Ceci n'affecte pas vos droits statutaires.

### Contenu du coffret

- 1 x Stand de rangement
- 1 x Station de Charge and Game Storage Assembly
- 1 x Adaptateur Secteur

### Éléments de la tour de rangement

- 1 x Élément supérieur - 1
- 1 x Élément inférieur - 2
- 1 x Élément arrière - 3
- 1 x Élément coté gauche - 4
- 1 x Élément coté droit - 5
- 10 x Vis

### Outil nécessaire

Tournevis cruciforme

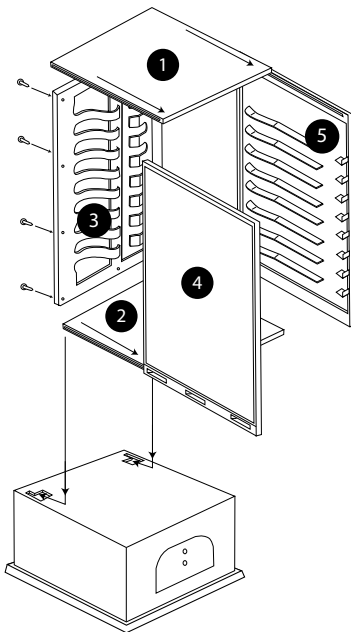

### Assemblage

- Glissez l'élément gauche (4) et droit (5) dans l'élément supérieur (1) et inférieur (2) comme indiqué
- Posez le stand face avant vers le bas et placez l'élément arrière (3), puis vissez les 10 vis afin de consolider le tout
- Positionnez le Stand de rangement sur le dessus de la Station de Charge et glissez-le vers l'arrière jusqu'à ce qu'il soit bien en place

### Station de charge

- Insérez le connecteur de l'Adaptateur Secteur dans le port "DC IN" situé à l'arrière de la station de charge
- Pressez le tiroir de rangement, celui-ci va s'éjecter, ouvrez le com
- Placez vos manettes sur le tiroir et insérez les câbles de charges dans celles-ci

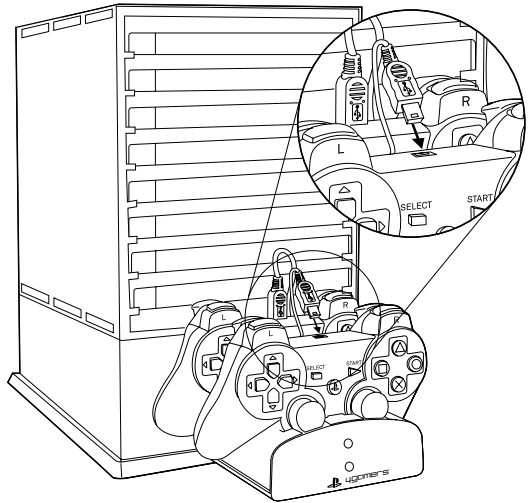

**Note:** Veuillez vous référer aux manuels d'utilisation de votre system et des manettes pour les temps de charge.

## Stand de rangement

Le stand de rangement vous permet le rangement de votre system en position vertical et cela en toute sécurité.

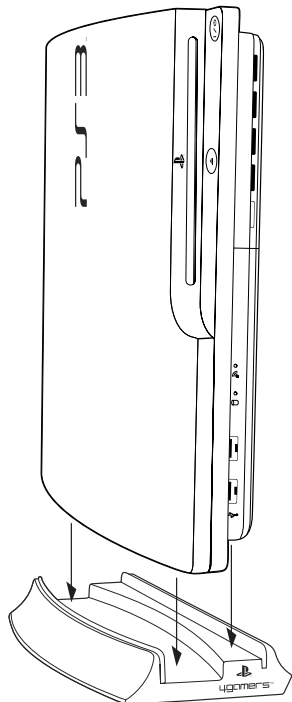

## Précautions importantes

1. Les enfants doivent toujours être sous la surveillance d'un adulte lors de l'utilisation de ce produit
2. Utilisez uniquement à l'intérieur. Ne pas les exposer à la poussière, à la lumière directe du soleil, aux intempéries, à une forte humidité, à des températures élevées ou à un choc mécanique
3. Ne pas exposer à des éclaboussures, à la pluie ou à l'humidité. Ne pas les immerger dans un liquide
4. Ne pas exposer à des chaleurs intenses ou au contact direct de flammes
5. N'exposez pas les câbles à des objets huileux ou tranchants
6. Éviter les tensions de câbles
7. Ne transportez jamais l'appareil par ses câbles
8. Utilisez uniquement à l'intérieur
9. Ne pas utiliser l'accessoire ou une des parties de celui-ci si endommagé
10. Un adaptateur secteur endommagé ne doit plus être utilisé et doit être remplacé
11. Ne jamais sous aucune circonstance remplacer l'adaptateur secteur fourni par un adaptateur secteur standard de 13 ampères

12. Afin d'éviter tout risque d'incendie ou de blessures ne jamais utiliser l'adaptateur secteur fourni avec un autre appareil
13. Ne jamais utiliser un autre adaptateur secteur avec l'accessoire que celui fourni
14. Pendant l'utilisation, l'adaptateur secteur peut chauffer, ne vous inquiétez pas ceci est tout à fait normal
15. Ne pas démonter l'équipement ; il ne contient aucune pièce réparable
16. Pour le nettoyage externe, utilisez simplement un chiffon doux, propre et humide. L'utilisation de produits nettoyants peut endommager la finition



## Recyclage

Là où vous voyez biffé le symbole de Wheelie Bin il signifie que ce produit peut être réutilisé et Il ne faut pas jeter ce produit avec les ordures ménagères. Si en EU, Vous devez le déposer à un point de collecte des déchets d'équipements électriques et électroniques (DEEE), en vue de son recyclage.

Le recyclage et la transformation des déchets d'équipements électriques et électroniques contribueront significativement à la protection de l'environnement, en réduisant le volume des déchets déposés dans les décharges.

Non recommandé pour les enfants de moins de 6 ans.

**FABRIQUÉ EN CHINE**

## IT: STORE 'n' CHARGE

Invitiamo a leggere attentamente questo manuale per assicurare il corretto funzionamento del prodotto.

### Garanzia

Questo prodotto è garantito per un anno dalla data d'acquisto. Durante questo periodo, i prodotti difettosi (a causa di materiali non conformi oppure di difetti di manifattura) verranno sostituiti con prodotti identici o con modelli simili, perfettamente funzionanti, presentando lo scontrino o altra prova d'acquisto. La garanzia non copre i difetti derivanti dal danno accidentale, da cattiva manutenzione o da utilizzo non appropriato, ed è valida solo presso il rivenditore da cui è stato effettuato l'acquisto. La presente garanzia non pregiudica i diritti del consumatore previsti dalla legge.

### Contenuti

1 x Vertical Stand  
1 x Base di Ricarica e Game Storage Assembly  
1 x Alimentatore

### Componenti Unità Porta Giochi

1 x Sezione Superiore - 1  
1 x Sezione Inferiore - 2  
1 x Sezione Posteriore - 3  
1 x Sezione Sinistra - 4  
1 x Sezione Destra - 5  
10 x Viti

### Attrezzi per il Montaggio

Cacciavite a croce

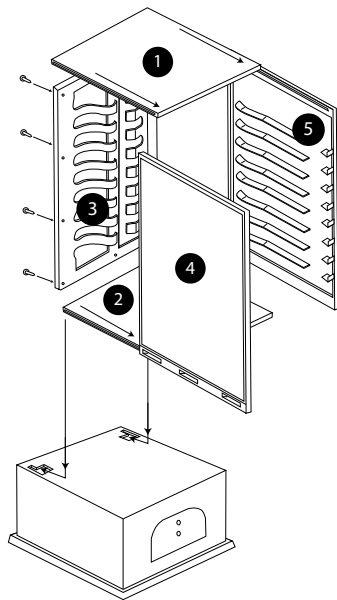

### Assemblaggio Unità Porta Giochi

- Incastrare la sezione sinistra 4 e la sezione destra 5 nella sezione superiore 1 e inferiore 2 come da illustrazione
- Mettere l'unità a faccia in giù e posizionare la sezione posteriore 3 nella parte posteriore dell'unità. Utilizzare le 10 viti per collegare i due componenti
- Posizionare l'unità porta giochi sopra la Base di Ricarica e fare scorrere indietro finché non si blocca in posizione

### Base di Ricarica

- Collegare l'unità di alimentazione nella presa "DC IN" sul retro della base di ricarica
- Premere sulla sezione a scomparsa del caricatore e tirarla fuori con gentilezza fino alla sua estensione
- Posizionare i controller nel caricatore e collegare i cavi di ricarica ai controlli

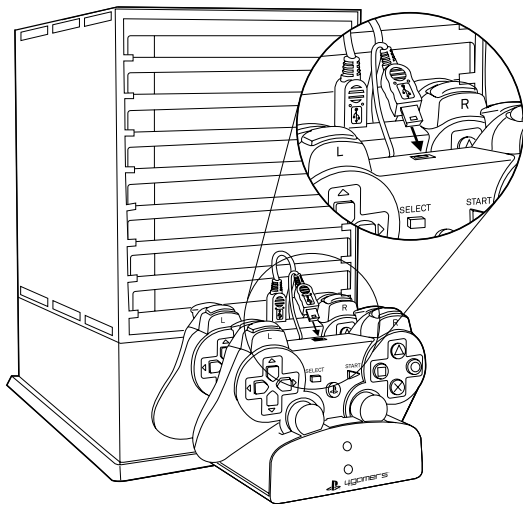

**Nota:** Fare riferimento ai manuali inclusi con il tuo sistema e i tuoi controller per informazioni aggiuntive riguardo i tempi di ricarica.

## Vertical Stand

Il vertical stand permette di sistemare in sicurezza la tua al sistema nella sua posizione verticale

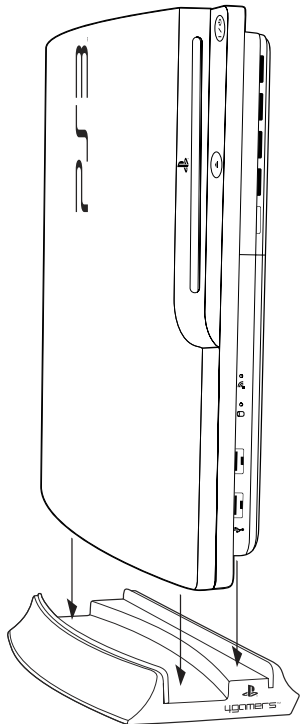

## Precauzioni e avvertimenti importanti

1. Per i bambini è consigliata la supervisione di un adulto
2. Esclusivamente per uso interno. Non esporre a polvere, a fonte solare diretta, in condizioni di umidità meteorologica, in luoghi molto umidi, ad alte temperature oppure a shock meccanici
3. Tenere alla larga da schizzi d'acqua o altri liquidi ed evitare di immergere il prodotto in qualsiasi liquido
4. Non posizionare i cavi in luoghi dove potrebbero essere soggetti ad alte temperature o fiamme
5. Evitare di mettere i cavi sotto tensione
6. Evitare di tendere i cavi oltre il necessario
7. Non trasportare mai l'unità tenendola per i cavi
8. L'unità d'alimentazione è per il solo uso interno
9. Non utilizzare se l'equipaggiamento o l'alimentatore dovessero risultare danneggiati
10. Gli alimentatori danneggiati vanno sostituiti subito
11. E' tassativamente vietato sostituire l'unità d'alimentazione con una presa standard da 13-amp
12. Per ridurre il rischio di incendi, scosse elettriche o altri infortuni è consigliabile non utilizzare l'unità d'alimentazione con altre apparecchiature

13. Non tentare di utilizzare il prodotto con alimentatori al di fuori di quello incluso nella confezione
14. Durante l'uso l'unità di alimentazione potrebbe riscaldarsi. Questo è normale e non c'è motivo di preoccuparsi
15. Non smontare il prodotto; in caso di difetti restituirlo al punto vendita
16. Per la pulizia usare soltanto stracci morbidi inumiditi e non usare mai detersivi perché potrebbero danneggiare l'attrezzatura



## Riciclare

Dove vedete il simbolo cancellato del Wheelie Bin significa che questo prodotto può essere riciclato e questo prodotto non deve essere smaltito con i rifiuti di casa. In EU Portarlo in un centro addetto allo smaltimento per Rifiuti Apparecchiature Elettriche ed Elettroniche (RAEE) per il riciclaggio.

Il riciclaggio di Rifiuti Apparecchiature Elettriche ed Elettroniche offre un contributo importante per la salvaguardia dell'ambiente e aiuta a ridurre i volumi dell'immondizia.

L'uso di questo prodotto è sconsigliato a bambini di età inferiore ai 6 anni.

## PRODOTTO IN CINA

## DE: STORE 'n' CHARGE

Bitte lesen Sie diese Anleitung aufmerksam durch und bewahren diese für den späteren Gebrauch auf.

### Garantie

Für dieses Produkt gilt eine Garantie von einem Jahr ab Kaufdatum. Während dieses Zeitraums können Sie das Produkt aufgrund von Material- oder Produktionsfehlern bei Ihrem Händler, der Ihnen das Produkt verkauft hat, zurückgeben oder gegen ein anderes umtauschen. Die Garantie schließt versehentliche Beschädigungen, missbräuchlichen Einsatz oder normalen Verschleiß aus. Diese Garantie hat keinen Einfluss auf Ihre gesetzlich geregelten Rechte.

### Inhalt

1 x Vertical Stand  
1 x Ladestation and Game Storage Assembly  
1 x Netzteil

### Aufbewahrungseinheit

1 x Kopfteil - 1  
1 x Bodenteil - 2  
1 x Rückseitenteil - 3  
1 x Linkes Seitenteil - 4  
1 x Rechtes Seitenteil - 5  
10 x Schrauben

### Erforderliches Werkzeug

Kreuzschlitzschraubenzieher

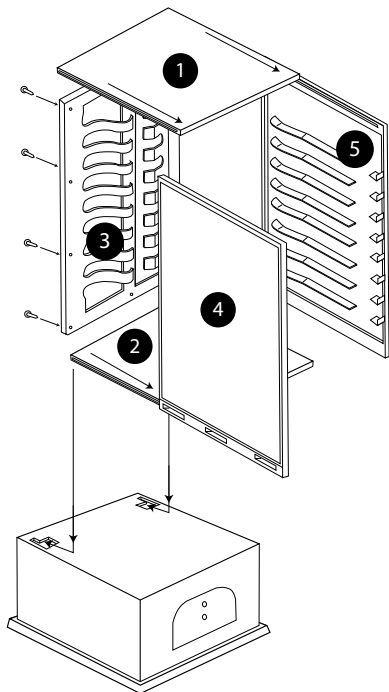

### Aufbau der Aufbewahrungseinheit

- Schieben Sie das linke 4 und das rechte 5 Seitenteil in das Kopf- 1 und das Boden- 2 teil wie abgebildet
- Legen Sie das Gerät mit der Vorderseite nach unten und setzen Sie das Rückseitenteil 3 ein und befestigen Sie alle Teile mit den 10 Schrauben
- Setzen Sie die Aufbewahrungseinheit auf die Ladestation und schieben Sie sie nach hinten bis sie eingerastet ist

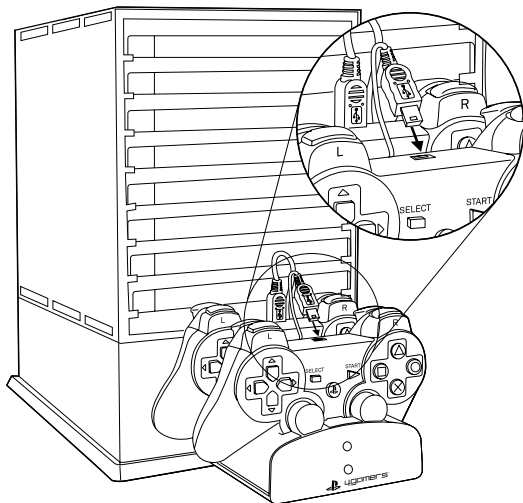

### Ladestation

- Stecken Sie das Netzteil in die "DC IN" Buchse auf der Rückseite der Ladestation
- Drücken Sie die Ladeschublade, um diese zu öffnen. ziehen sie die schublade dann auf
- Legen Sie Ihre Controller in die Schublade und schließen Sie die Ladekabel an

**Anmerkung:** Informationen zu Ladezeiten finden Sie in den Bedienungsanleitungen Ihrer system und Ihrer Controller.

## Vertical Stand

Der Vertical Stand ermöglicht es die Ihre system sicher in einer vertikalen Postion aufzubewahren.

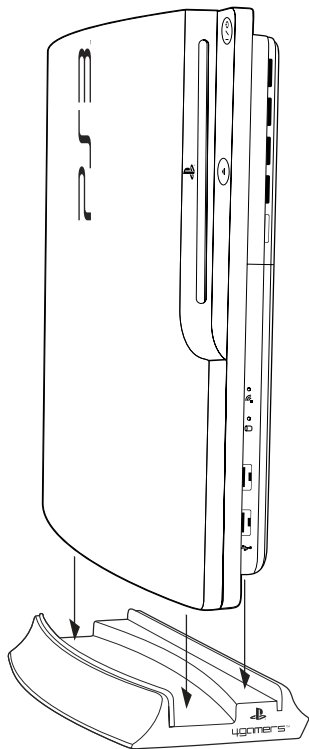

11. Verwenden Sie das Netzteil unter keinen Umständen mit einem Standard 13-Amp Plug
12. Um die Gefahr durch Feuer, Stromschlag oder Personenschäden zu minimieren, nutzen Sie das mitgelieferte Netzteil nicht mit anderen Geräten
13. Nutzen Sie das Gerät ausschließlich mit dem mitgelieferten Netzteil
14. Während der Nutzung kann das Netzteil warm werden. Das ist normal und es besteht keinen Grund zur Beunruhigung
15. Nehmen Sie das Produkt oder die einzelnen Teile nicht auseinander
16. Für die äußerliche Reinigung setzen Sie ein weiches und sauberes Tuch ein. Chemische Reinigungsmittel können den Kunststoff beschädigen



## Wiederverwertung

Wo Sie das gekreuzte heraus Wheelie-Behältersymbol sehen, bedeutet es, dass dieses Produkt Wiederverwertung werden kann und Dieses Produkt bitte nicht mit Ihrem regulären Hausmüll entsorgen. Wenn herein EU, bitte nutzen Sie dafür die entsprechenden Sondermülltonnen oder Sammelpunkte für elektronische Müllverwertung.

Sie helfen damit, um unsere Umwelt weniger zu belasten

Nicht geeignet für Kinder unter 6 Jahren

**MADE IN CHINA**

## Wichtige Sicherheitsvorkehrungen und Vorsichtsmaßnahmen

1. Kinder sollten bei dem Einsatz dieses Produktes stets von Erwachsenen beaufsichtigt werden
2. Dieses Produkt ist nur für den Gebrauch in geschlossenen Räumen gedacht, Setzen Sie dieses Produkt keiner direkten Sonneneinwirkung, hohen Temperaturen, Staub, hoher Luftfeuchtigkeit, Schlägen oder Erschütterungen aus
3. Vermeiden Sie jeden direkten oder indirekten Kontakt mit Flüssigkeiten jeglicher Art
4. Stellen Sie die Kabel nicht an Stellen auf, wo sie extremer Hitze oder Flammen ausgesetzt sind
5. Halten Sie die Kabel von Öl und scharfen Gegenständen entfernt
6. Vermeiden Sie unnötige Belastungen der Leitungen
7. Tragen Sie das Gerät niemals an den Kabeln
8. Das Netzteil nu rim Innenbereich anwenden
9. Nicht benutzen, wenn die Ausstattung oder das Netzteil beschädigt ist
10. Beschädigte Netzteile müssen entsorgt und ersetzt werden

## ES: STORE 'n' CHARGE

Para garantizar el mejor rendimiento de su producto, por favor, lea atentamente este manual y guardar para futura referencia

### Garantía

Este producto está garantizado por un periodo de 2 años desde la fecha de adquisición del mismo. Durante este periodo, si hay algún defecto de materiales de fábrica, o debido a manipulación y/o transporte desde el distribuidor o punto de venta, se podrá reemplazar por el mismo modelo o uno similar, por eso debe guardar el ticket de compra. Esta garantía no cubre los defectos derivados de un daño accidental, mal uso o desgaste natural, y está disponible únicamente para el comprador original del producto. Esto no afecta a sus derechos de comprador.

### Contenido de la caja

- 1 x Soporte Vertical
- 1 x base de Recarga
- 1 x Adaptador de Corriente AC

### Partes del Cajón de Almacenamiento

- 1 x Sección Superior - 1
- 1 x Sección Inferior - 2
- 1 x Sección Trasera - 3
- 1 x Sección Cara Izquierda - 4
- 1 x Sección Cara Derecha - 5
- 10 x Tornillos

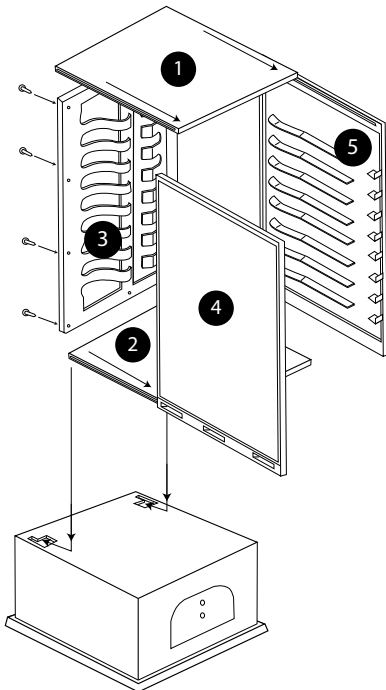

### Herramientas Necesarias

Destornillador de Cruz (de Estrella)

### Montaje del Cajón de Almacenamiento

- Deslice las secciones izquierda (4) y derecha (5) dentro de las secciones superior (1) e inferior (2) como se muestra en la imagen
- Coloque el cajón boca abajo y coloque la sección trasera (3) en la parte trasera del cajón, fijándola con los 10 x tornillos que se incluyen en el paquete
- No apriete demasiado los tornillos
- Coloque el Cajón de Almacenamiento ya ensamblado encima de la Base de recarga y deslícelo hacia atrás hasta que se fije correctamente (es un fijado fuerte y una vez que se fije, no puede quitarse de nuevo)

### Base de Recarga

- Conecte el Adaptador de Corriente AC (incluido) en el conector etiquetado como "DC IN" de la parte trasera de la Base de Recarga
- Presione en Cajón de Carga, se abrirá hacia afuera, abriendo suavemente el cajón por completo
- Si el cajón no se abre completamente, la carga no funcionará
- Con mucho cuidado, saque los cables de carga de sus enganches en el cajón
- Coloque los mandos de control en el cajón y conecte los cables de carga en los conectores mini USB de los mandos
- Los LED de carga se encenderán de color ROJO mientras está cargando, y en AZUL cuando la carga haya finalizado. Una vez que los mandos están completamente cargados, desconecte los cables de carga de los mandos

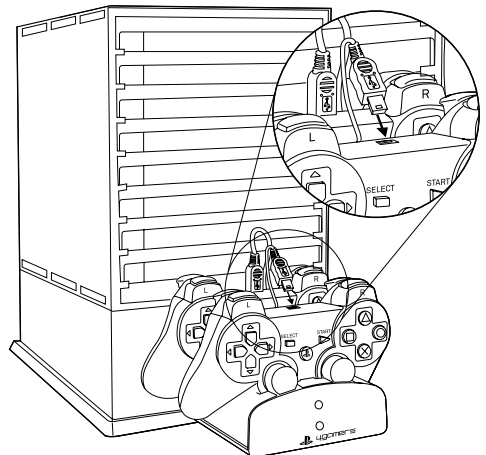

Nota: Consulte el manual de instrucciones de su consola PS3™ para más información sobre los tiempos de carga de los mandos inalámbricos.

## Soporte Vertical

El Soporte Vertical le permite colocar su consola verticalmente de una forma segura y funcional.

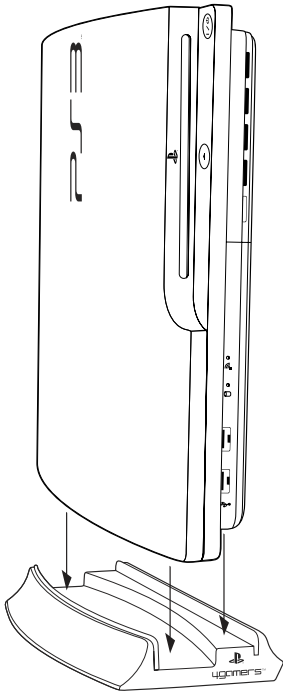

## Precauciones y medidas de seguridad importantes

1. Los menores deberán ser supervisados siempre por un adulto cuando utilicen este producto.
2. No exponga el producto al polvo, luz solar directa, alta concentración de humedad, condiciones de clima extremas, altas temperaturas o descargas eléctrica.
3. No exponga el producto a salpicaduras, goteras, lluvia o humedad. No sumergir en líquidos.
4. No coloque ningún cable donde puedan estar expuestos a fuentes de calor extremo o llamas.
5. Mantenga todos los cables fuera del alcance de combustibles u objetos afilados.
6. Evite torcer demasiado los cables.
7. Nunca arrastre la unidad tirando de sus cables.
8. El Adaptador de Corriente AC incluido es **SÓLO PARA USO DOMÉSTICO**.
9. No utilizar si el producto está dañado.
10. Si el Adaptador de Corriente AC está dañado, deberá desconectarlo y reemplazarlo **INMEDIATAMENTE**.
11. No reemplace el Adaptador de Corriente AC incluido, bajo ningún concepto, por otro adaptador estándar con conector de 13-amp

12. Para reducir el riesgo de fuego, descargas eléctricas o daños personales en general, no utilice el Adaptador de Corriente AC incluido con otro tipo de conectores, dispositivos o aparatos que no sean los incluidos en este paquete.
13. No intente utilizar el equipo con otro tipo de Adaptador de Corriente AC que no sea el incluido en el paquete.
14. Durante el uso, el Adaptador de Corriente AC puede calentarse un poco. Esto es totalmente normal y no hay necesidad de alarmarse.
15. No desmontar; no hay ningún componente sustituible en su interior.
16. Para una limpieza externa, use solamente un trapo suave, limpio y ligeramente humedecido. El uso de detergentes podrían dañar el acabado de la carcasa y podría filtrarse a su interior ocasionando daños.



## Reciclaje

Donde vea el símbolo del cubo de reciclaje con una X encima, significa que este producto puede reciclarse y no debe depositarse en los cubos de basura domésticos. En las zonas de la Unión Europea, por favor consulte los puntos de recogida de Productos Eléctricos y Equipamiento Electrónico (WEEE) más cercanos a su ubicación para que sean reciclados correctamente.

El procesado y reciclaje de los Productos Eléctricos y Equipamiento Electrónico ayudarán significativamente a proteger el medio ambiente al reducir la basura ambiental.

No recomendado para los niños menores de 6 años de edad.

FABRICADO EN CHINA

## NL: STORE 'n' CHARGE

Om het beste te halen uit dit product, hou uw verpakking en handleiding bij voor latere informatie.

### Garantie

Dit product heeft een garantie van 1 jaar vanaf de datum van aankoop. Indien er tijdens die periode een defect is te wijten aan defecte materialen, dan zal het winkelpunt waar u het kocht omruilen met hetzelfde of een gelijkaardig product. Deze garantie dekt geen fouten te wijten aan ongelukschade, verkeerd gebruik of slijtage, en is enkel geldig voor de originele aankoper van het product.

### Contents

1 x Verticale Stand  
1 x Laadstation and Game Storage Assembly  
1 x Voedingseenheid

### Game Storage Parts

1 x Bovenkant - 1  
1 x Onderkant - 2  
1 x Achterkant - 3  
1 x Linkerkant - 4  
1 x Rechterkant - 5  
10 x Schroeven

### Benodigheden

Kruisschroevendraaier

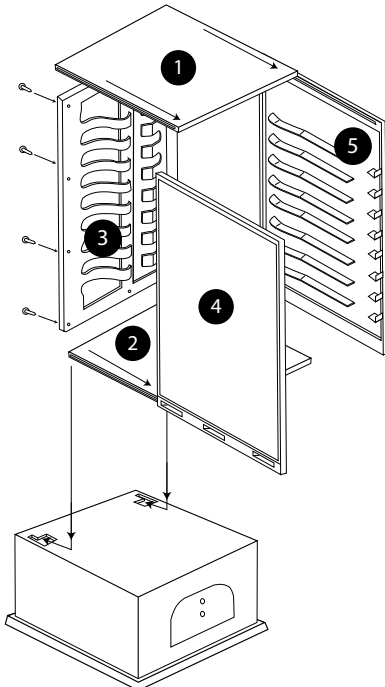

### Installatie van de Gameopslageenheid

- Schuif de linker 4 en rechter 5 zijstukken in de boven- 1 en onderkant 2, zoals is aangegeven
- Leg het toestel met de voorkant naar beneden en plaats de achterkant 3 op de achterzijde van het toestel veilig op zijn plaats met behulp van de 10 x schroeven
- Plaats de gameopslageenheid op de bovenkant van het oplaadstation en schuif naar achteren totdat deze vastklikt

### Laadstation

- Steek de stekker in de "DC IN"-aansluiting aan de achterzijde van het laadstation
- Druk op laadlade, deze zal dan uitwerpen, open voorzichtig de lade
- Plaats uw controllers op de lade en steek de laadkabels in

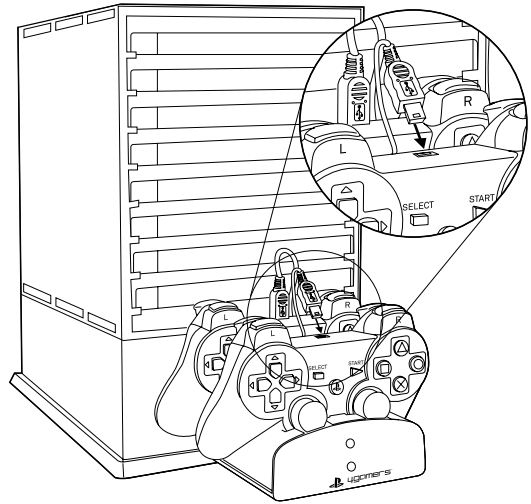

**NB:** Controleer je console en controller handleidingen voor meer informatie over de laadtijden.

## Verticale stand

Met de verticale stand kunt u uw console veilig en stevig opbergen in zijn verticale positie

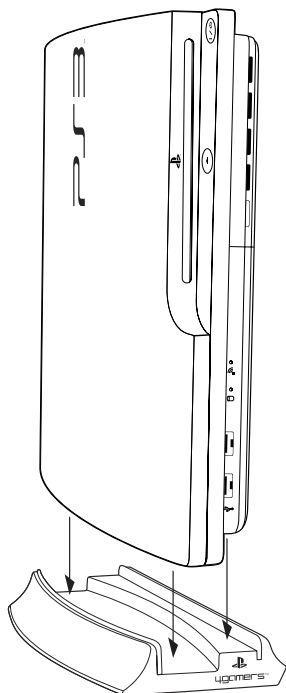

## Belangrijke veiligheidsopmerkingen

1. Kinderen moeten bewaakt worden wanneer ze dit product gebruiken
2. Enkel voor gebruik binnenshuis. Bescherm het apparaat tegen stof, direct zonnelicht, natte weerscondities, hoge vochtigheid, hoge temperaturen of mechanische schokken
3. Bescherm het apparaat tegen spatten, druppels, regen of vochtigheid. Dompel het niet onder in liquide materialen
4. Plaats de kabels niet waar ze zouden kunnen worden blootgesteld aan extreme hitte of vlammen
5. Houd alle kabels uit de buurt van olie of scherpe voorwerpen
6. Vermijd onnodige belasting van de audiokabel
7. Draag de hoofdtelefoon niet met de kabels
8. De voedingseenheid is enkel geschikt voor gebruik binnenshuis
9. Niet gebruiken indien de apparatuur of voedingseenheid beschadigd is
10. Beschadigde voedingen moeten worden weggegooid en vervangen
11. Onder geen beding de plaats van de voedingseenheid geleverd met een standaard 13-amp plug vervangen

12. Om het risico van brand, elektrische schokken of persoonlijk letsel te verminderen, maak geen gebruik van de voedingseenheid geleverd met een andere uitbreiding, eenheid of apparatuur
13. Probeer niet om de apparatuur te gebruiken met een andere voedingseenheid dan de meegeleverde
14. Tijdens gebruik kan de Power Supply Unit warm worden. Dit is normaal en er is geen reden tot zorg
15. Haal het apparaat niet uit elkaar; er zijn geen onderdelen om te onderhouden
16. Om netjes te houden gebruik een zachte doek, gebruik geen detergenten



## Recycling

Waar u het Doorgestreepte symbool ziet van de Wheelie Bin betekent dat dit product kan worden recycled en dit product mag niet worden afgevoerd met het normale huisvuil. Breng het alsjeblieft naar een inzamelpunt voor de verwijdering van afgedankte elektrische en elektronische apparatuur (AEEA) voor recycling.

De recyclage en verwerking van afgedankte elektrische en elektronische apparatuur zal een belangrijke bijdrage leveren tot de bescherming van het milieu door minder afval storten.

Niet geschikt voor kinderen jonger dan 6 jaar

**MADE IN CHINA**

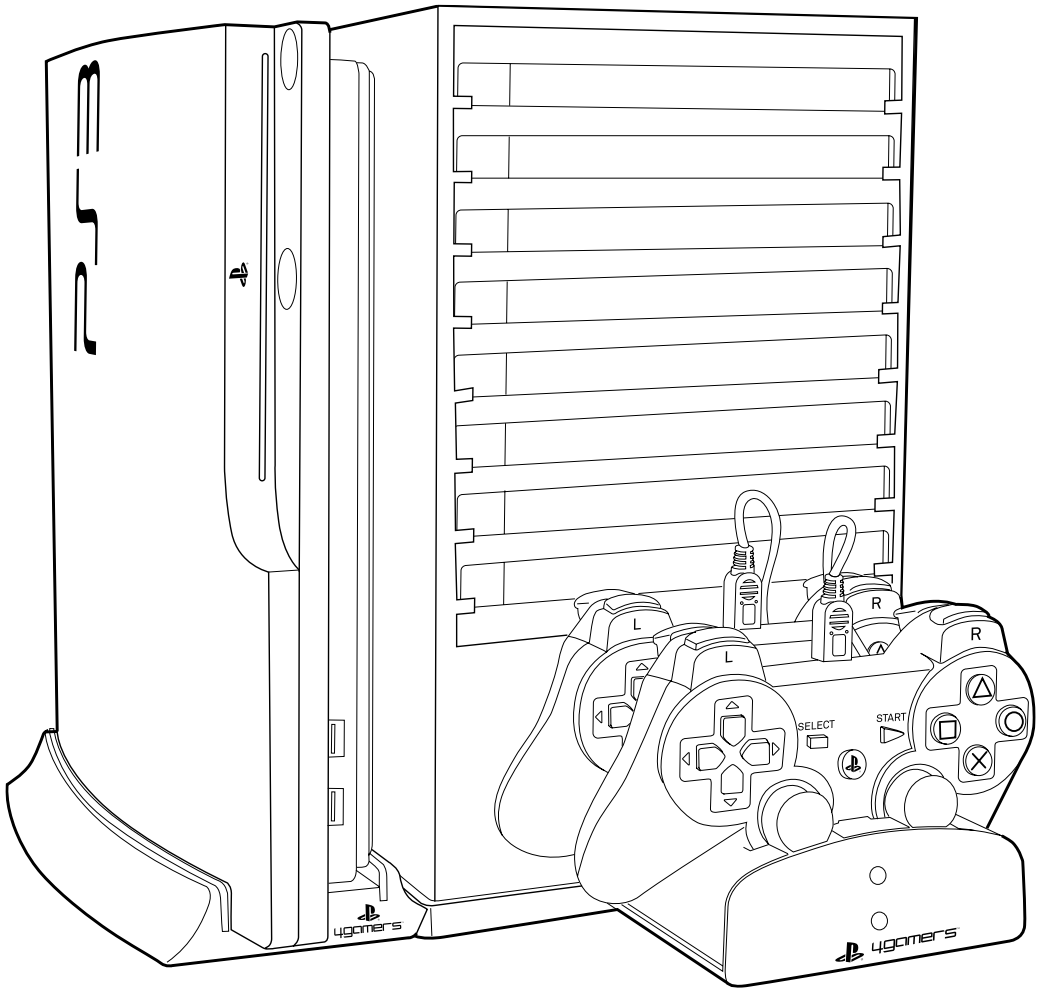

For use exclusively with PlayStation®3 in PAL markets. "PS", "PlayStation", "PS3", "DUALSHOCK" and "△○×□" are trademarks or registered trademarks of Sony Computer Entertainment Inc. Also, "PS3" is a trademark of the same company. All rights reserved. All titles, content, publisher names, trademarks, artwork, and associated imagery are trademarks and/or copyright material of their respective owners. All rights reserved.

DUALSHOCK®3 Wireless Controllers, PlayStation®3 System and Titles shown on packaging are SOLD SEPARATELY

Not recommended for children under 6 years of age. Please retain this packaging for future reference. Due to the company's policy of constant improvement and technical refinement, the company reserve the right to alter the specification.

4Gamers™ is a registered trademark of Accessories 4 Technology Limited. 4gamers™

Imported and distributed by Accessories 4 Technology Ltd. Bolton, BL2 1BX  
www.4Gamers.net

MADE IN CHINA

ACCESSORIES4Technology Ltd.

